

Motorized Z-Axis 自動Zステージ

仕様:	50	100	PLUS 50	PLUS 100
移動範囲	50 mm	100 mm	50 mm	100 mm
移動速度	最大 16 mm/s			
ボールネジピッチ	1 mm			
繰り返し精度	± 1 μm		≤ 1 μm	
分解能	0.01 μm		0.05 μm	
モータ	2相ステッピングモータ			
リミットスイッチ	ホールセンサー			
測定システム	N/A		nanoScale (MR/analog 5Vpp)	
素材	アルミニウム			
表面	黒色アルマイト処理			
積載重量	10 kg			
重量	約 2.2 kg			

●製品番号:

- 50 00-47-108-0000
- 100 00-47-106-0000
- PLUS 50 00-47-107-0000
- PLUS 100 00-47-105-0000

●特長:

- Z軸位置決め用途
- 50 mmまたは100 mmの移動範囲
- PLUSモデルはより高精度のためのリニア測定システム内蔵

●アクセサリ:

組み合わせる自動XYステージ、コントローラ等相談ください。

寸法:

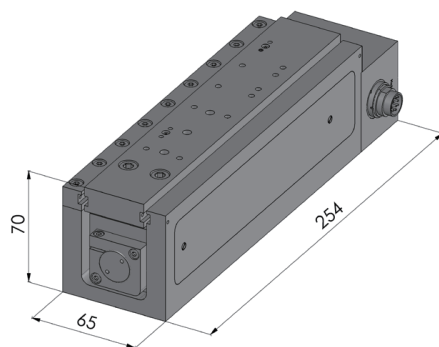

*専用ソフトウェアSwitchBoardが付属します。
*システムの組み合わせ、価格はお問い合わせください。